

SCAGNI

54720



Non utilizzare detersivi aggressivi e spugne abrasive.

Do not use any cleaning agents containing acid or scouring agents.



Usare un panno morbido.

Use a damp cloth.

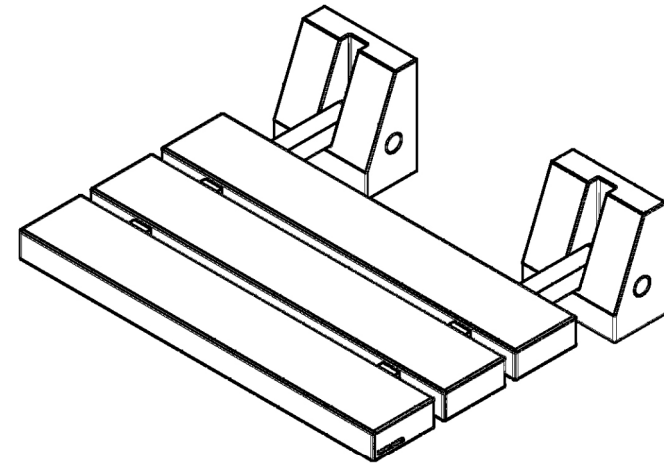

PULIZIA e MANUTENZIONE

Al fine di evitare alterazioni delle superfici è necessario seguire alcune avvertenze, pulendo qualsiasi finitura esclusivamente con sapone neutro ed asciugando con un panno morbido.

Evitare stracci ruvidi, prodotti abrasivi, sostanze acide, ammoniacali, caustiche, candeggine, solventi e prodotti industriali multiuso.

Nel caso di contatto con tali sostanze occorre sciacquare ed asciugare subito le superfici.

Ricordare che anche i vapori possono intaccare il metallo.

Lavare periodicamente gli accessori vicino al WC per evitare corrosioni.

Svuotare la pompa dal sapone e lavarla con acqua calda (non bollente) se il prodotto è destinato ad un lungo periodo di inutilizzo.

In questo modo si evita che il sapone ristagni nella pompa.

Manutenere periodicamente la pompa lavandola e pulendola con acqua calda (non bollente): ciò consente l'asportazione di eventuali residui di sapone e allunga la durata del prodotto.

CARE and MAINTENANCE

To avoid surface alterations, it's necessary to follow a few guidelines.

Clean all finishes exclusively with neutral soap, and dry with a soft cloth. Do not use coarse cloth, abrasive products, acids, ammonia products, caustic substances, bleach or solvents. In case of contact with these substances, rinse surfaces immediately and wipe dry.

Remember that even fumes can damage metal. Wash accessories next to the toilet bowl at regular intervals to avoid corrosion.

Drain the pump by the soap and wash it with hot water (not boiling) if the product is intended to be used for an extended period of time. In this way you avoid that the soap stagnates in the pump.

Perform periodic maintenance of the pump, washing it and cleaning it with hot water (not boiling): this allow you to remove any residual soap and extends the life of the product.

lineabeta®

SAMO S.p.A.

Via Cav. Orvile Venturato, 1
37040 Bonavigo (VR) - ITALY
T. +39 0442 73018 - F. +39 0442 670033
www.lineabeta.com - lineabeta@samo.it

lineabeta®
EVERYDAY DESIGN

Scagni 54720

ATTENZIONE
CAPACITA' MASSIMA DI PESO 130 KG

- 1- Preinserire i supporti in alluminio sullo sgabello con gli appositi perni alla scopo di segnare gli esatti punti di foratura sul muro
- 2- Forare con una punta da 8mm per una profondità di almeno 80mm. (controllare attentamente lo spessore e la consistenza della muratura)
- 3- Inserire i tasselli e fissare i supporti in alluminio con le viti
- 4- Inserire le coperture cromate sui supporti e fissare il sedile inserendo gli appositi perni. Coprire i fori dei perni con i copriforo.

CAUTION
MAXIMUM WEIGHT CAPACITY 130 KG

- 1- Place covers over the brackets with the mounting pin, in order to mark the exact drill holes position.
- 2- Drill holes with a 8mm and penetrate for 80mm (check carefully the consistency of the wall)
- 3- Insert the plugs into the holes and fix the aluminium supports with the screws
- 4- Place the chromed plastic covers on the supports and secure seat with the mounting pins, cover them with the pin caps.

